



torcu

Revtech
Group



**ESTENDENDO SEU
ALCANCE**

EXTENSÃO INTEGRAL RP/VT

RP E6

NÚMERO DO MODELO	RP-1000E6
UNIDADE QUADRADA	3/4"
TORQUE MÍN. (LBF-FT)	148
TORQUE MÁX. (LBF-FT)	1030
TORQUE MÍN. (NM)	201
TORQUE MÁX. (NM)	1396
ALTURA A (IN)	7,89"
ALTURA A (MM)	200,4
COMPRIMENTO B (IN)	14,93"
COMPRIMENTO B (MM)	379,2
DIÂMETRO C (IN)	1,86"
DIÂMETRO C (MM)	42,2
PESO (LBS) COM BRAÇO DE REAÇÃO	15
PESO (KG) COM BRAÇO DE REAÇÃO	6.8
RPM MÍN. @ 10 PSI	7
RPM MÁX. @ 70 PSI	15

*Valores de referência apenas. Consulte a tabela de torque de calibração fornecida com a ferramenta.

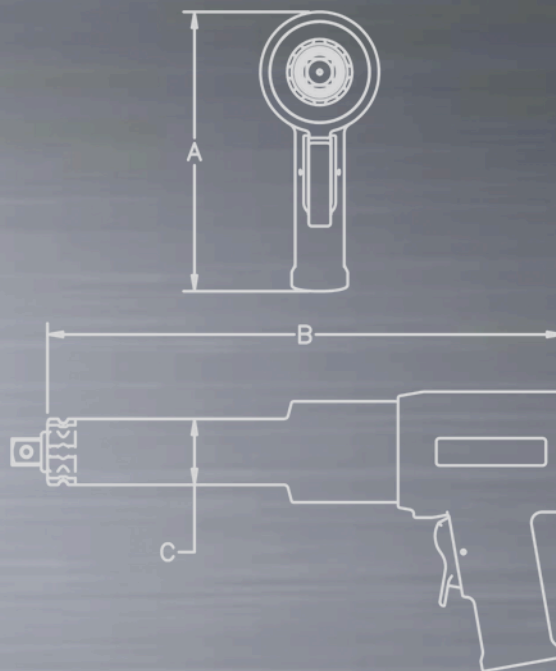

VT E6

NÚMERO DO MODELO	VT-1000E6
UNIDADE QUADRADA	3/4"
TORQUE MÍN. (LBF-FT)	240
TORQUE MÁX. (LBF-FT)	1000
TORQUE MÍN. (NM)	330
TORQUE MÁX. (NM)	1350
ALTURA A (C/ BATERIA) (IN)	10,54"
ALTURA A (C/ BATERIA) (MM)	267,7
COMPRIMENTO B (IN)	15,63"
COMPRIMENTO B (MM)	397,0
DIÂMETRO C (IN)	1,86"
DIÂMETRO C (MM)	47,2
PESO (LBS) C/ BRAÇO DE REAÇÃO	18,5
PESO (KG) C/ BRAÇO DE REAÇÃO	8,4
TORQUE MÍN. RPM	2
TORQUE MÁX. RPM	8

*Valores de referência apenas. Consulte a tabela de torque de calibração fornecida com a ferramenta.

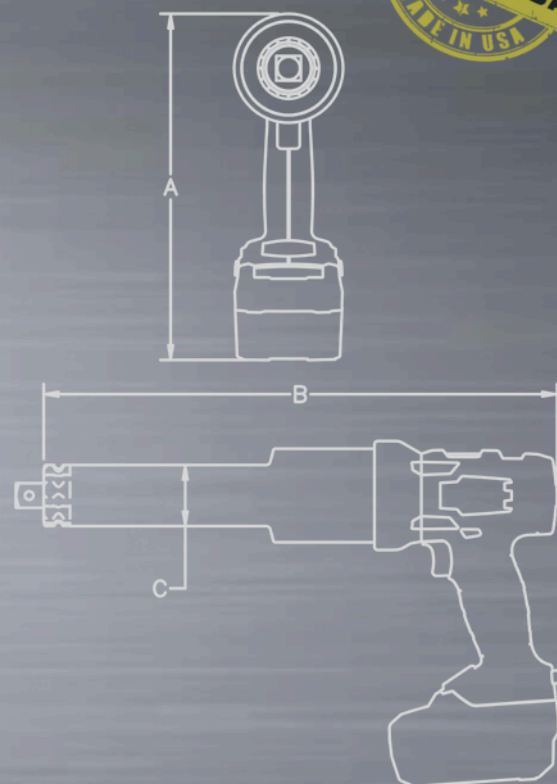

Revtech
Group

WHATSAPP: +55 (85) 3037-7919
TELEPHONE: +55 (85) 3037-7919

EMAIL: COMERCIAL@REVTECH-GROUP.COM



Rua Professor Carvalho, 3200 - Joaquim Távora, Fortaleza - CE | CEP: 60120-340
E-mail: comercial@revtech-group.com www.revtech-group.com

Os produtos TorcUP estão sujeitos a desenvolvimento contínuo e a TorcUP reserva-se o direito de fazer alterações nas especificações e no design de seus produtos sem aviso prévio. Todos os direitos reservados. A reprodução total ou parcial sem a permissão da TorcUP Inc. é proibida.